

# HEAVY LIFTING DIVISION - SERIE VT-HMH

Per movimentazione singola di lamiere e blocchi

- ✓ MODULO MAGNETICO ELETTRO-PERMANENTE A 16 POLI
- ✓ UNITA' DI CONTROLLO ELETTRONICA CON CONTROLLO DI CORRENTE INTEGRATO
- ✓ SISTEMA DI REGOLAZIONE DELLA POTENZA MAGNETICA SU 4 LIVELLI
- ✓ CATENE DI SOLLEVAMENTO
- ✓ LAMPADE DI SEGNALAZIONE
- ✓ SAFETY SWITCH
- ✓ RADIOCOMANDO (OPTIONAL)

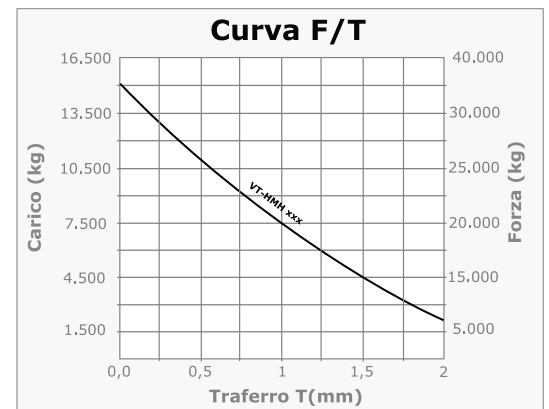
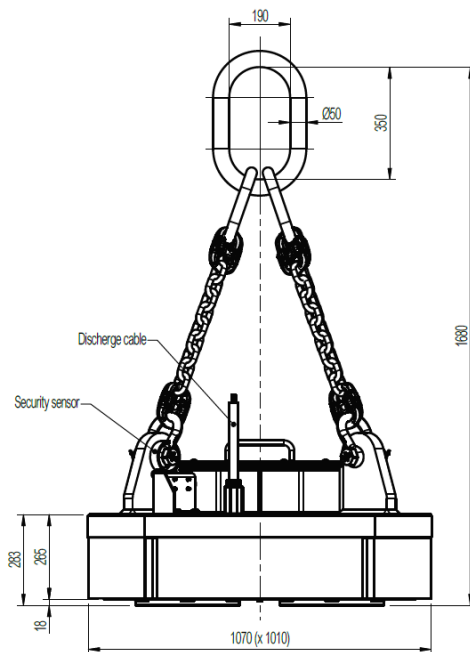
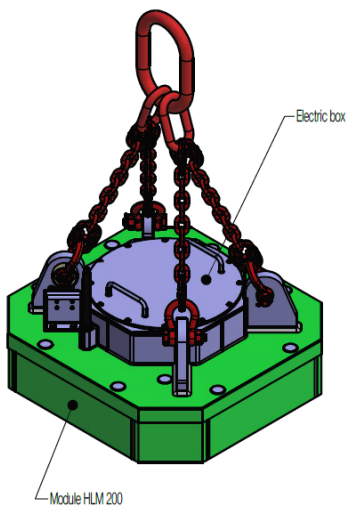

Serie VT-HMH								
MODELLO	PESO (kg)	DIMENSIONI (mm)			Spess. Materiale (mm min)	DIMENSIONI CARICO (mm)		MAX CARICO (kg)
		L	H	H1		B max	Largh min - max	
VT-HMH 50	500	760	94	1070	8	3.500	1.000 - 2.500	5.000
VT-HMH 100	700	950	94	1140	8	3.500	1.000 - 2.500	10.000
VT-HMH 150	1000	1350	94	1140	8	3.500	1.000 - 2.500	15.000