

HEAVY LIFTING - SERIE VT-EL2-015

Für Knüppeln und Rundstäben

- ✓ ELEKTROMAGNET SYSTEM MIT 2 ODER 4 MODULE
- ✓ HOHE FELDTIEFE
- ✓ SICHERHEITSAKTOR 1: 2
- ✓ PRÜFUNG DES LADESTATUS
- ✓ INTENSITÄTSREGLER

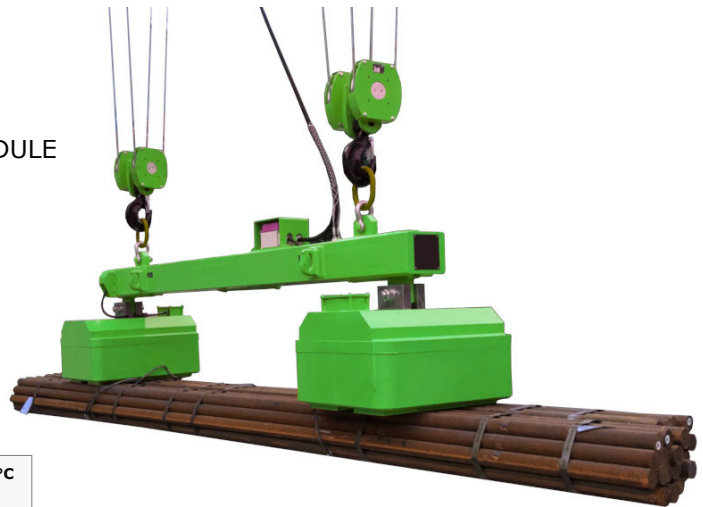

Schnell intuitive Befehle ermöglichen eine einfache Bedienung des Systems. Das System ist mit einer Reihe von Geräten ausgestattet, die maximale Sicherheit während der Hebe phase gewährleisten.

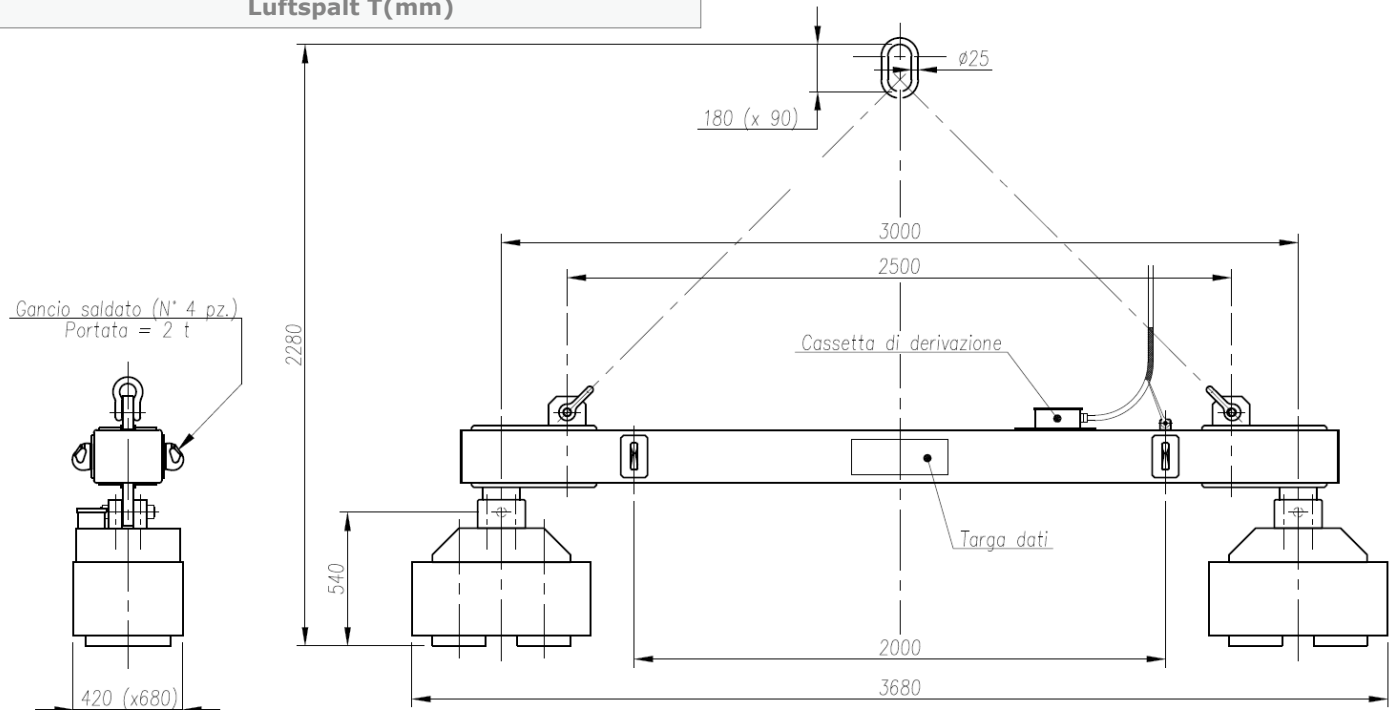
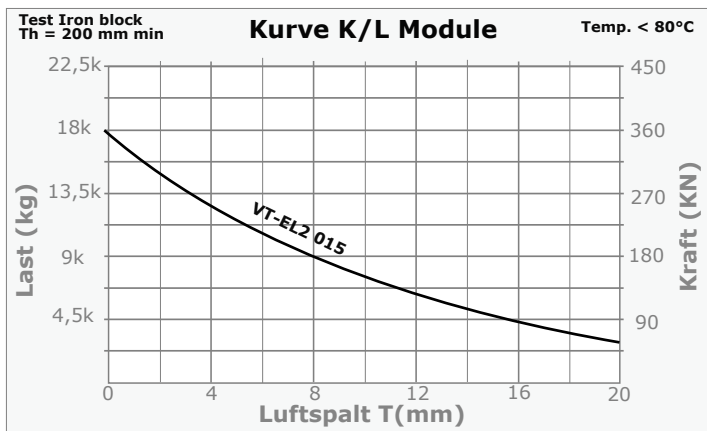

System VT-EL2-015

| MODELL | Nr Module | Gewicht (kg) | Abmessungen (mm) | | | | Last Abmessungen (mm) | | Last (kg) | |
|--------------|-----------|--------------|------------------|-----|------|-----|-----------------------|-----------|----------------|---------|
| | | | L1 | L2 | H | H1 | Bündeln Diam. | Länge max | Rundes/Quadrat | Stangen |
| VT-EL2 015-2 | 2 | 1950 | 3680 | 420 | 2280 | 540 | from 250 to 350 | 6.000 | 3.000 | 2.000 |